

# Установка сушки для верхней базы STUDIO 16 SU08 И STUDIO 18 SU18

## ПАРАМЕТРЫ ИЗДЕЛИЯ И РАЗМЕРЫ МЕБЕЛЬНОГО КОРОБА

ширина мебельного короба	Количество прутков	толщина плиты 16 мм		толщина плиты 18 мм	
		артикул изделия	внутренняя ширина мебельного короба	артикул изделия	внутренняя ширина мебельного короба
500	21	STUDIO 16 SU08/500	468	STUDIO 18 SU18/500	464
600	26	STUDIO 16 SU08/600	568	STUDIO 18 SU18/600	564
700	31	STUDIO 16 SU08/700	668	STUDIO 18 SU18/700	664
800	36	STUDIO 16 SU08/800	768	STUDIO 18 SU18/800	764
900	41	STUDIO 16 SU08/900	868	STUDIO 18 SU18/900	864

## 1. Комплектация

- |   |   |            |   |
|---|---|------------|---|
|     | A | 1 шт.      | решётка для кружек,<br>нержавеющая сталь  |
|    | B | 1 шт.      | решётка для тарелок,<br>нержавеющая сталь   |
|   | C | 2 шт.      | поддон прозрачный   |
|  | D | 1 комплект | пластиковый держатель<br>под верхний уровень сетки,<br>цвет GR  |
|  | E | 1 комплект | пластиковый держатель<br>регулируемый под нижний<br>уровень сетки, цвет GR                              |
|  | F | 2 шт.      | соединительная трубка,<br>передняя 1 шт. и задняя<br>с пазом под заднюю<br>стенку короба 1 шт., цвет GR |
|  | G | 12 шт.     | саморез 4x20  |
|  | H | 4 шт.      | саморез 3,5x8   |
|  | I | 8 шт.      | саморез 3x16  |
|  | J | 4 шт.      | силиконовая футорка   |

## 2. Допустимые размеры мебельного короба

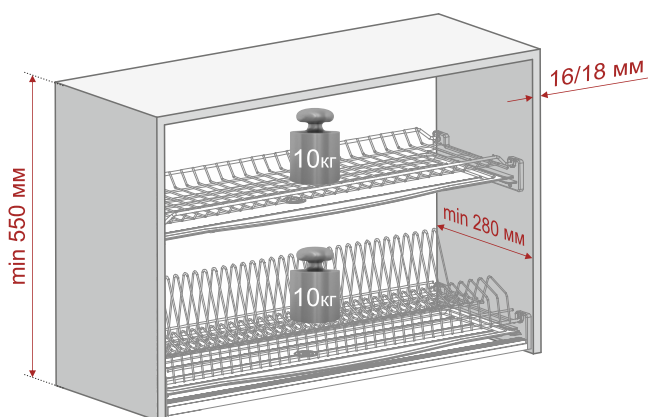

Расстояние между уровнями выбирается исходя из размеров используемой посуды. Расположение сеток может быть на усмотрение пользователя.

## 3. Схема разметки отверстий

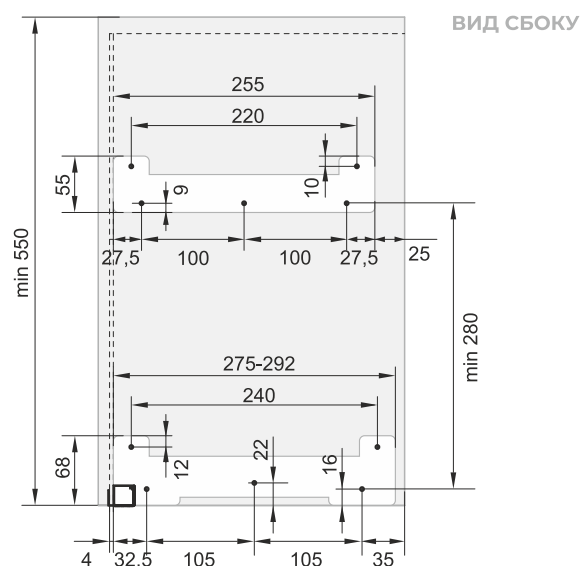

- Размеры приведены для модуля без дна.
- При использовании дна, размеры увеличиваются на толщину используемого материала.
- Установка пластикового держателя под верхний уровень сетки с отступом на 25 мм позволят установку посудосушителя в короб со складным подъёмным механизмом.

#### 4. Сборка нижней рамки

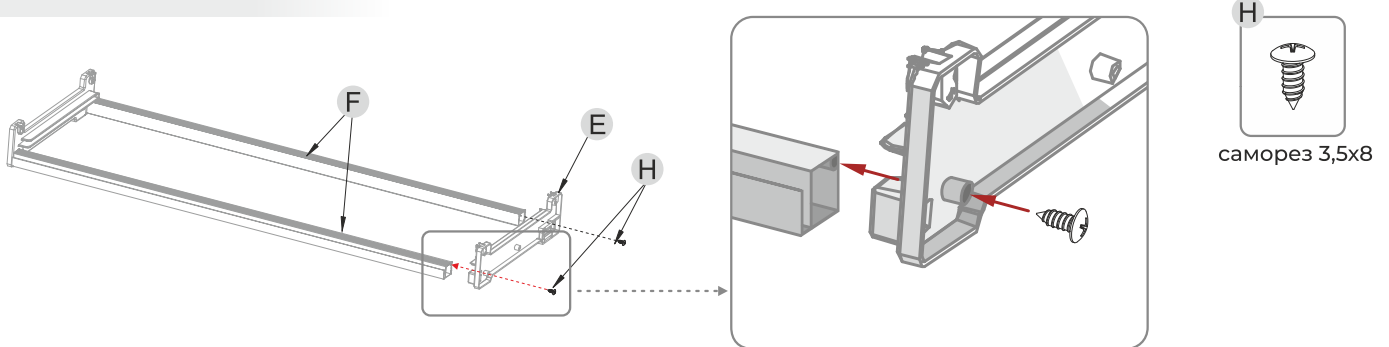

#### 5. Крепление пластиковых держателей

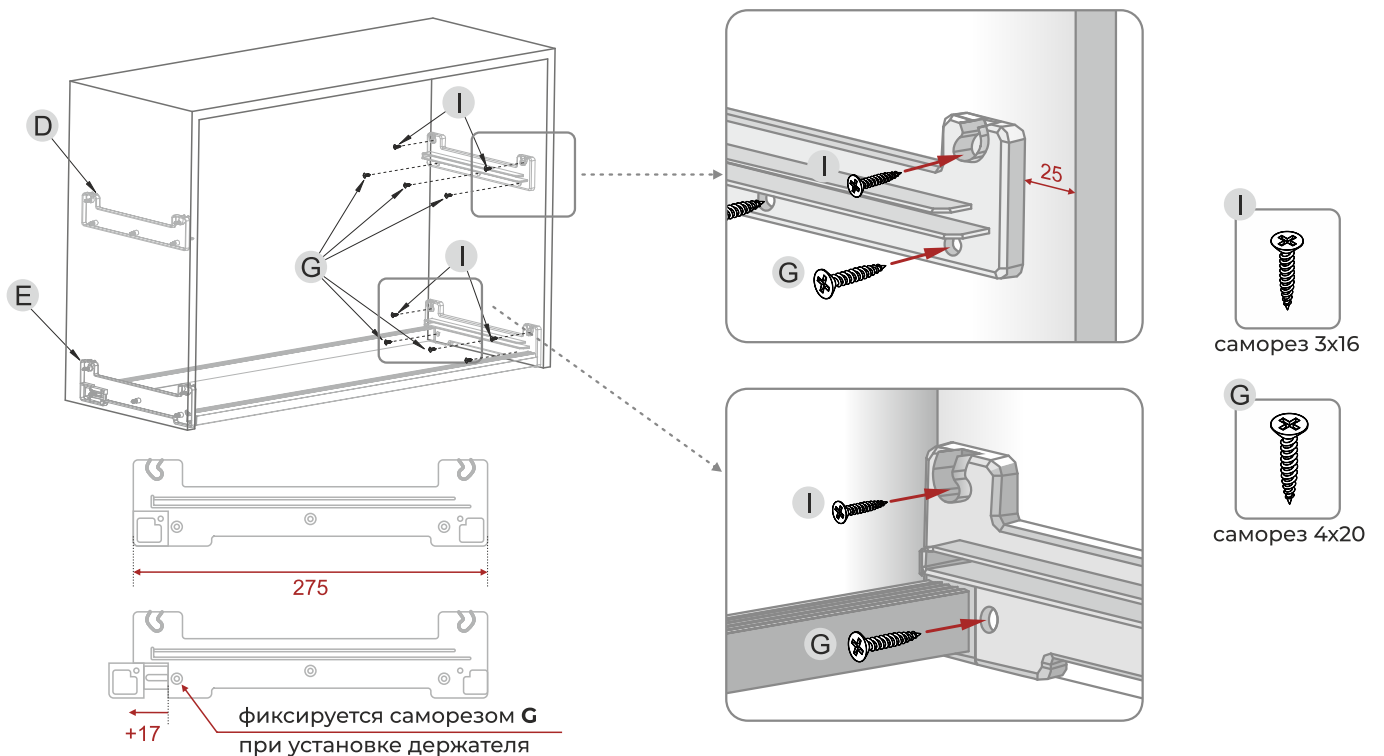

#### 6. Установка решёток и поддонов

При необходимости использовать силиконовую фторку **Ж** по задней линии сетки, по две на каждый уровень для эстетичности и более плотной фиксации решеток **А** и **В**

В базе под сушику рекомендуется обеспечить естественную циркуляцию воздуха

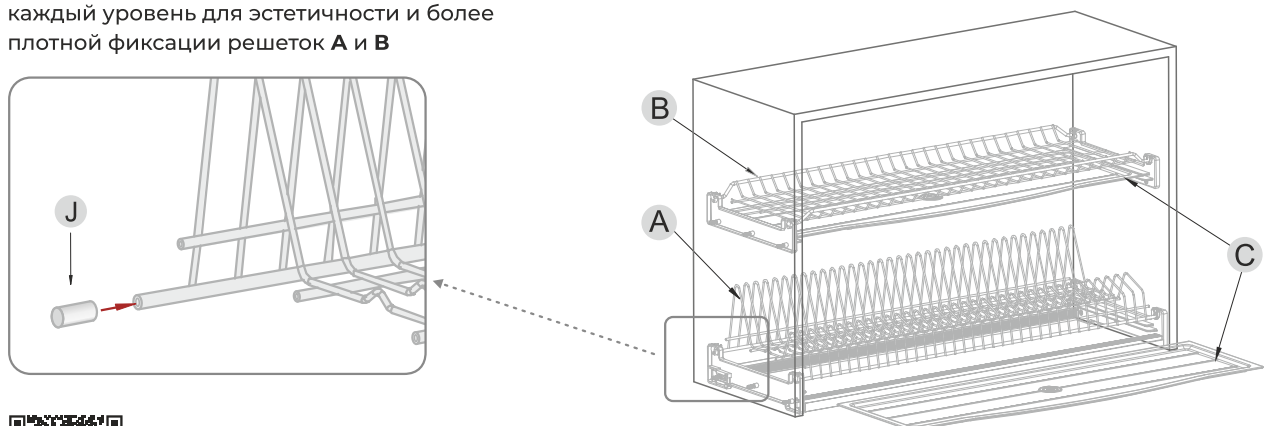

Рекомендуем, перейти по ссылке и ознакомиться с инструкцией по уходу за сушиками из нержавеющей стали